

Uponor Magna pipe PLUS 20x2,0 240m

1091275

- Tube UFH industriel en PEX-a
- Conforme à la norme ISO 22391 ainsi qu'aux exigences de résistance à la diffusion de l'oxygène de la norme DIN 4726
- Classe d'application 4
- Pression de service : 6 bar à 70 °C

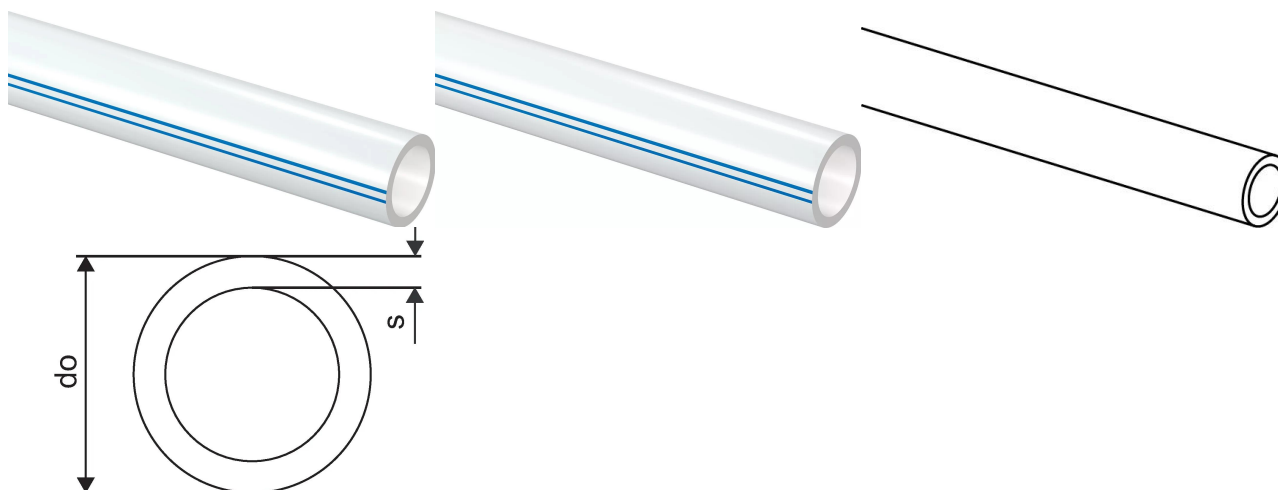

A propos Uponor Magna pipe PLUS

Spécification

- Magna Heiz- und Kühlsystem für Industrieflächen
- Für 2 - 5, 6 - 9, 10 - 14, 15 - 19 oder 20 Heizkreise
- Abstand Verteilerabgang 100 mm

Application

- Großflächenheizung für Industrie- und Gewerbeflächen
- Für den Einsatz in Beton
- Max. 20 Heizkreise
- Max. Druck: 6 bar bei 60 °C

Uponor Magna pipe PLUS 20x2,0 240m

1091275

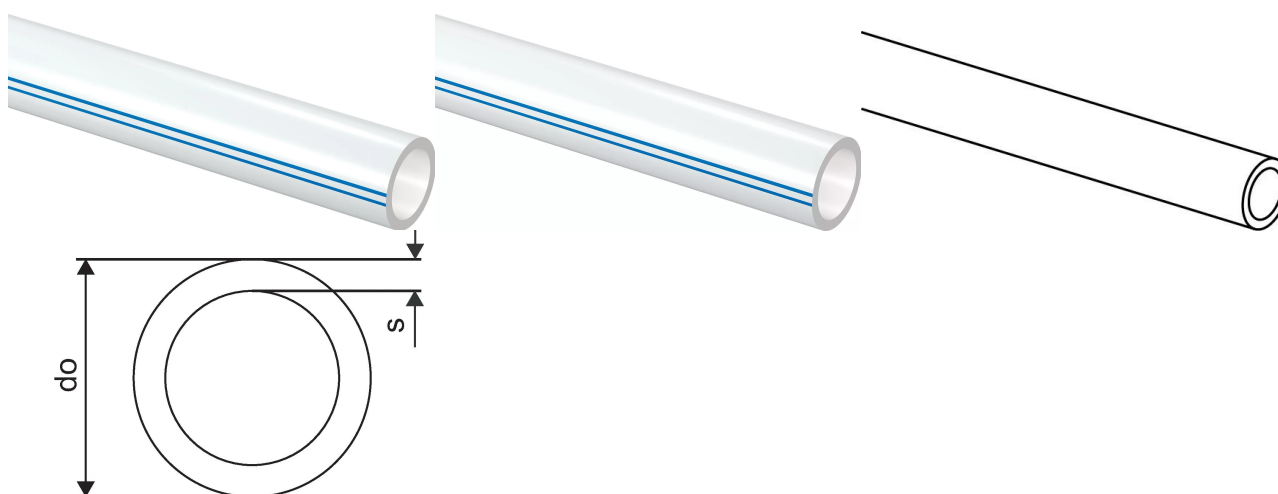

Product code

Item no EAN	6414905222568
Item no GTIN	06414905222568

Dimensions

Article Unité Hauteur	20
Article Unité Longueur	1000
Article Poids unitaire	0,122
Article Unité Largeur	20
Item_UOM	m

Measurements

Longueur	240
Diamètre extérieur_do	20
Épaisseur de paroi_s	2

Packaging

Emballage GTIN PL1	06414905269389
Emballage GTIN PL4	06414905277209
Hauteur d'emballage PL1	275
Hauteur d'emballage PL4	950
Longueur de l'emballage PL1	800
Longueur de l'emballage PL4	1200
Quantité d'emballage PL1	240
Quantité d'emballage PL4	960
Type d'emballage PL1	Base_Box
Type d'emballage PL4	Pallet

Volume d'emballage PL1	0,176
Volume d'emballage PL4	0,912
Poids de l'emballage PL1	29,573
Poids de l'emballage PL4	143,291
Largeur d'emballage PL1	800
Largeur d'emballage PL4	800

Technical documents

Télécharger les documents ici



Uponor Corporation

Ilmalantori 4
00240, Helsinki
Finland

T +358 (0)20 129 211
F +358 (0)20 129 2841

www.uponor.com