

## Uponor Ecoflex Trassenwarnband, rot 40mm x 250m

**1018385**

- Zur Kenntlichmachung von im Erdreich verlegten Ecoflex Rohren
- Aufdruck mit Symbolen

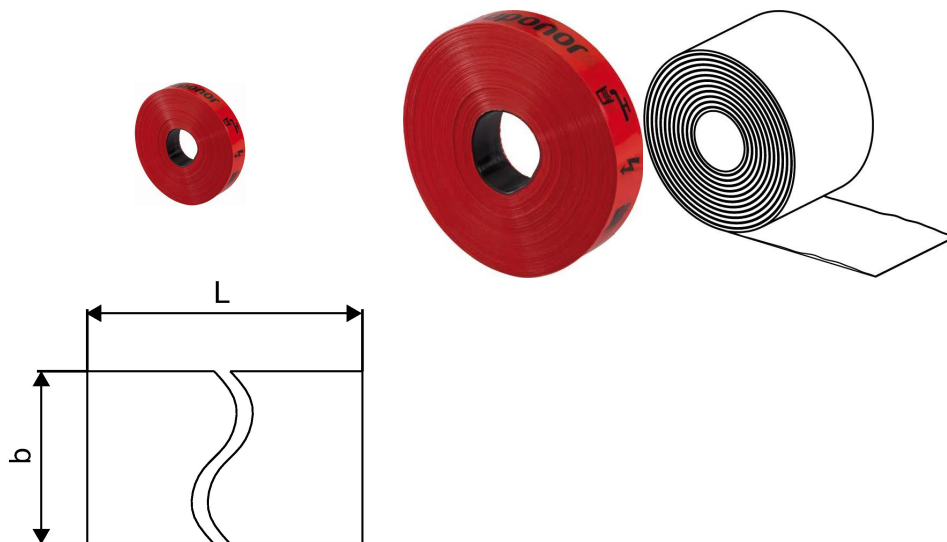

### Ausschreibungstexte Uponor Ecoflex Trassenwarnband, rot

#### Spezifikation

- Alle Systemzubehöerteile sind korrosionsbeständig

#### Anwendung

- Das gesamte Ecoflex Systemzubehör ist für die Erdverlegung konzipiert

## Uponor Ecoflex Trassenwarnband, rot 40mm x 250m

1018385

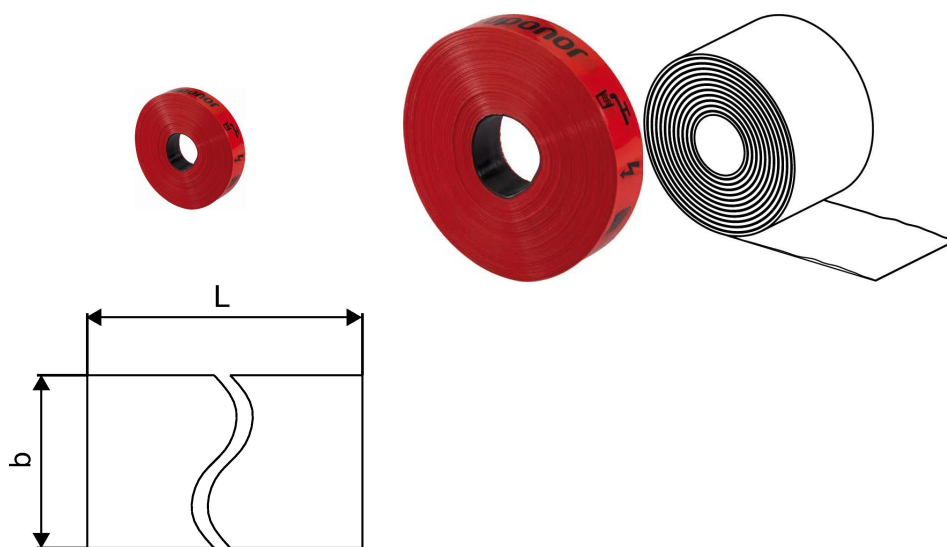

### Product code

Item no EAN	4021598112148
Item no GF	35001018385
Item no GTIN	04021598112148
Item no LVI	3010160
Item no RSK	2286000

### Dimension

Höhe der Artikeleinheit	220
Länge der Artikeleinheit	40
Gewicht der Artikeleinheit	1,2
Breite der Artikeleinheit	220
Item_UOM	St.

### Packaging

Verpackung GTIN PL1	06414900597784
Verpackungshöhe PL1	50
Verpackungslänge PL1	250
Verpackungsmenge PL1	1
Verpackungstyp PL1	Base_Box
Verpackungsvolumen PL1	0,003125
Verpackungsgewicht PL1	250
Verpackungsbreite PL1	250

### Measurements

Z-Messung b	40
-------------	----

## Technische Dokumente (wie Installationsanleitung etc.)

Dokumente herunterladen 

### Uponor Corporation

Ilmalantori 4  
00240, Helsinki  
Finland

T +358 (0)20 129 211  
F +358 (0)20 129 2841

[www.uponor.com](http://www.uponor.com)